

JEKYLL

EIN ZWEI IN EINEM SUPERBIKE, DAS ÜBERALL HIN KANN UND VOR NICHTS ANGST HAT.

Verwöhnen Sie beide Seiten Ihrer Persönlichkeit – ohne zu tricksen. Mit dem revolutionären **DYAD**-Federsystem ist das **Jekyll** mit voller Kraft zurück und stellt mal wieder alles auf den Kopf.

DAS ULTIMATIVE TRAIL BIKE

Das neue **Jekyll** ist ein zwei in einem Superbike, das überall hin kann und alles mitmacht. Klettern Sie wie auf einem XC und fahren Sie nach unten als wären Sie auf einer großen Big Mountain-Maschine – das **Jekyll** bricht die Regeln, die für Trail-Bikes mit langem Federweg gelten.

Im Wesen des **Jekyll** steckt ein Bike mit 2 Gesichtern, das rund um die radikal neue Dämpfungstechnologie angelegt ist, die gemeinsam von Fox und Cannondale entwickelt wurde.

Mittels eines Schalters am Lenker können Sie mitten auf dem Trail zwischen einem Cross Country Air-Federsystem mit niedrigerem Volumen für hügeliges Terrain und Anstiege, oder einem linearen Air-Federsystem mit größerem Volumen für aggressive Abfahrten wählen. Das Umschalten zwischen den Modi verändert auch die Geometrie des Bikes, so dass der Fahrer entsprechend dem Gelände in der richtigen Position bleibt.

Ein hochmodernes Die hochmoderne Carbon-Technologie sorgt für einen leichtgewichtigen und fast unzerstörbaren Rahmen, währenddessen eine ausgeklügelte Kinematik und eine durchdachte Verbindungsbauweise die Steifigkeit im Zentrum verstärken und die Leitung des Federsystems optimieren. Kein anderes Rad auf dem Markt bietet eine solch kompromisslose Leistung für die gesamte Palette des Mountain-Terrains. **Jekyll**. Deine flexible Fahrwerkseinstellung.

REAR SHOCK TECHNOLOGIE

1. DYAD RT2 SHOCK.

Das **DYAD**-Federsystem ist der entscheidende Vorteil im Bereich der Hinterrad-Aufhängungssysteme. Es ist der erste Stoßdämpfer mit zwei völlig unterschiedlichen Dämpfungseinstellungen in einem – die **Elevate** und die **Flow** Position. Zwei komplett unterschiedliche Luftfedervolumen, zwei komplett unabhängige Dämpfungssysteme mit separaten Druckstufendämpfungseinstellungen und getrennter Zugstufeneinstellung. Im Prinzip ist das so als ob man nur mit den Fingern schnippen müsste und schon hätte man zwei verschiedene Stoßdämpfer zur Verfügung.

In der 150 mm **Flow**-Einstellung bietet die L.A.S. (Linear Airspring Technology) des Dämpfers eine Federkonstante, die fast identisch ist mit der einer Spiralfeder, gekoppelt mit geschwindigkeitsempfindlichen Dämpfungssystemen, abgestimmt auf eine maximale Abfahrtsleistung. In der 90 mm **Elevate**-Einstellung ist das Volumen der Luftkammer reduziert, so dass sich eine solide, progressive Federrate ergibt, gekoppelt mit Dämpfungssystemen, die optimal abgestimmt sind für Singletrail und Kletter-Touren.

2. ATTITUDE ADJUST

Es liegt auf der Hand, dass das Attackieren steiler Aufstiege eine andere Position erfordert als das Angehen aggressiver Abfahrten. „Attitude“ ist aber auch ein Begriff aus der Luftfahrt, der sich auf das Verhältnis der Achse eines Flugzeugs zum Horizont bezieht. Der Wechsel zwischen den zwei Einstellungen des **DYAD**-Federsystems ändert die Geometrie des **Jekyll** radikal: niedrig und lafruhig für fließende Abfahrten, steil und aufrecht für effizientes Klettern.

Die zwei Stufen des **DYAD**-Systems sind das Gegenstück zu traditionellen Stoßdämpfern, die sich nicht auf Änderungen der Fahrerposition und der Radgeometrie bei Aufstiegen einstellen können. Je steiler das Gelände wird, desto mehr rutschen der Schwerpunkt von Rad und Fahrer nach hinten, wobei der Dämpfer zusammengedrückt und der Sag vergrößert wird. Der Fahrer wird dazu gezwungen, sich nach vorn zu beugen, um das Vorderrad zu belasten. Die **Elevate**-Einstellung des **DYAD** verringert den Sag und erhöht das Tretlager, so dass der Steuerwinkel steiler wird und der Fahrer in einer verhältnismässig gleichen Position bleibt wie auf ebenem Gelände.

3. PULL-SHOCK DESIGN

Die Pull-Shock Bauweise des **Jekyll** sorgt dafür, dass das Gewicht des Dämpfers genau über dem BB-Tretlager ist, so dass der Schwerpunkt des Rads niedrig und mittig und das Rad sowohl extrem stabil als auch extrem handlich wird. Auch die Kräfte werden auf diese Weise ausgeglichen und Belastungen konzentrieren sich auf den superstarken Tretlagerknoten.

RAHMEN-TECHNOLOGIE

1. BALLISTEC CARBON

Neue, super-stabile, super-stoßfeste Carbonbauweise. Ultrastarke Fasern und stoßfeste Schmelzharze als grundlegende Strukturmaterialien für den Rahmen plus hochmodulare Carbonfasern, die strategisch eingesetzt werden, um die Steifigkeit zu erhöhen. Leichter und steifer als Aluminium, stabiler und beständiger als Stahl, kann Hammertimme Carbon Steinschlägen und Stößen standhalten, die ansonsten das Carbon-Schutzschild angreifen würden und dir ein Gefühl vermitteln, dass der Wettkampf vorbei wäre bevor er überhaupt angefangen hat.

2. ECT (EXPANDABLE CORE TECHNOLOGY)

Die Carbonfaser-Bauteile erhalten ihre Stabilität und Steifigkeit aus der präzisen Faserorientierung innerhalb der Struktur. Anstatt eines beweglichen Schlauchs welcher bei traditionellen schlauchblasverfahren verwendet wird, wird bei unserer **ECT**-Carbon Bauweise ein spezielles Verfahren eingesetzt, bei dem die Faserstränge während des Formungsprozesses nicht einen Millimeter verrutschen. Eine Verschiebung der Carbonfaser während des Verarbeitungsprozesses wird somit vermieden, was für mehr Stabilität, weniger Gewicht und eine höhere Verlässlichkeit sorgt. Bei der Alu-Version wird optimal geformtes, siebenfach konifiziertes, hitzebehandeltes 6000 series Aluminium

verwendet. Alleine das Unterrohr hat sieben unterschiedliche Wandstärken, die durch das Konifizieren des Rohrs in Längsrichtung, das darauffolgende mechanische Formen und letztendliche Anwenden eines Hydroformverfahrens für die endgültige Form entstehen. Dieses unglaublich arbeitsaufwändige und schwierige Verfahren zeigt Cannondales weit fortgeschrittenes Können im Bereich der Aluminiumverarbeitung.

6. „CO-MOLDING“-VERFAHREN FÜR ALUMINIUM BB-TRETLAGERKNOTEN

Um die Stabilität in den äußerst wichtigen Bereichen von Tretlager und Dämpferaufnahme zu verstärken wird ein hochbelastbarer, hochpräziser, hitzebehandelter CNC-gefräster Tretlagerknoten mittels „Co-Molding“-Prozess in den Rahmen integriert. Pionierarbeit im Bereich des „Co-Molding“-Verfahrens leisteten wir schon mit unseren **Six13** und **Scalpel** Carbon-/Aluminiumrahmen und unser Fachwissen über die Jahre hinweg weiterentwickelt, um es auf höchstes Niveau zu bringen. Hochstabile, nichtleitende Strukturfasern an kritischen Verbindungspunkten eliminieren jegliches Risiko von Kontaktkorrosion und Strukturdegradation. Die Carbon-Aluminiumverbindung ist tatsächlich stärker als das Zusammenfügen von Carbon untereinander.

7. ECS-TC (ENHANCED CENTER STIFFNESS-TORSION CONTROL) SYSTEM.

Das Jekyll-Verbindungssystem der Stoßdämpfer verwendet durchgehende Achsen, die auf beiden Seiten abgeklemmt sind, so dass die zwei Seiten effizient miteinander verbunden werden und die Steifigkeit des Systems erheblich erhöht wird. Eine großzügige dimensionierte Anbringung der Lager, Doppellager an den hinteren Ausfallenden und ein einzigartiges Verbindungslager Preload-System eliminieren mögliches Spiel in der Hinterradaufhängung, verbessern die Steifigkeit im Zentrum und erhöhen und die Kontrolle.

8. SI12 THRU AXLE

Die X-12 Achse sowie die Ausfallenden bieten die Steifigkeit einer 12 mm Steckachse bei gleichzeitigem problemlosen Radwechsel und den Vorteilen eines Schnellspanners. Das zweiteilige Schalttauge ist zudem wesentlich steifer als das traditionelle, einseitige Schalttauge.

9. DURCHGEHENDES SITZROHR

Vergessen Sie unterbrochene Sitzrohr-Designs. Ein durchgehendes Sitzrohr bietet die bestmögliche strukturelle Stärke und ermöglicht eine absolute Verstellbarkeit der Sattelstützenhöhe

10. KALASHNIKOV-OBERROHR

Das Kalashnikov-Oberrohr mit seiner typischen, vertikal konisch geformten Sitzrohrverbindung und dem massiven Durchmesser am Steuerrohr sorgt für gewaltige Steifigkeit und Stabilität im Bereich der Verbindungen von Oberrohr/Sitzrohr und Oberrohr/Steuerrohr. Die extrem geringe Überstandshöhe sorgt außerdem für bestes Handling.

11. 1,5" STEUERROHR

Manchmal ist größer wirklich besser. Cannondales Markenzeichen, das SI Steuerrohr sorgt für außergewöhnliche Steifigkeit, für präzise Handhabung und kräftige, vertrauenseinflößende Stärke. Ein 1,5" Steuerschaft ist bedeutend leichter, steifer und stärker als 1 1/8" oder ein konische Steuerrohr.

12. GROSSE WASSERFLASCHE

Das offene, vordere Rahmendreieck und die sehr breit und die flach geformte Daempfer wippe schaffen Platz für eine große Wasserflasche – perfekt für kurze Trips oder als zusätzliche Reserve bei Tagestouren.

GRÖSSEN

S, M, L, XL

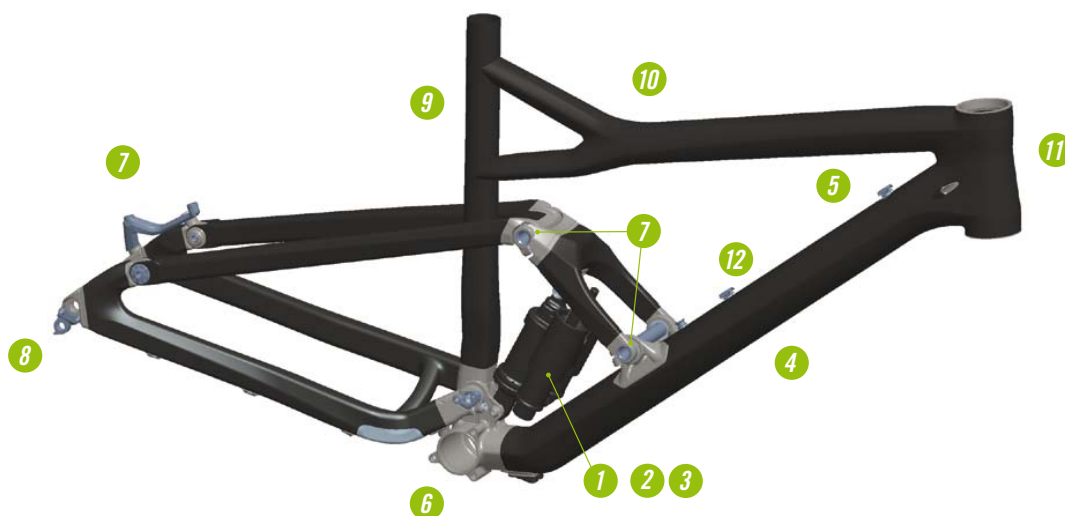

JEKYLL

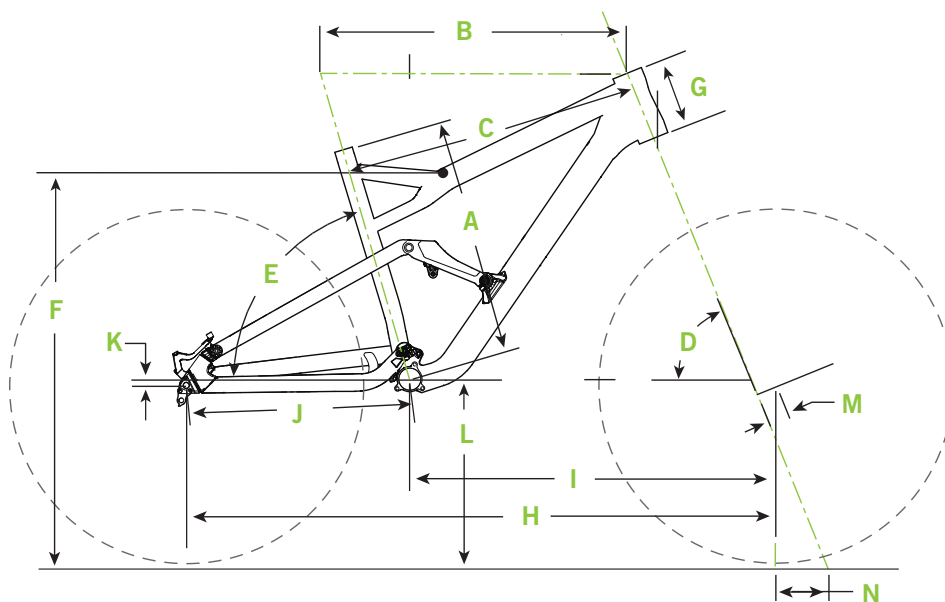

	SPECIFICATIONS	SMALL	MEDIUM	LARGE	X-LARGE
A	Seat Tube Length (cm/in)	43.2/17.0	45.7/18.0	48.3/19.0	50.8/20.0
B	Top Tube Horizontal (cm/in)	55.6/21.9	58.8/23.1	61.4/24.2	64.2/25.3
C	Top Tube Actual (cm/in)	53.4/21.0	56.4/22.2	59.1/23.3	61.8/24.3
D	Head Tube Angle	67.7°	67.8°	67.9°	68.0°
E	Seat Tube Angle Effective	73.6°	★	★	73.5°
F	Standover (cm/in)	75.2/29.6	75.3/29.6	76.4/30.1	77.7/30.6
G	Head Tube Length (cm/in)	13.4/5.3	★	★	16.0/6.3
H	Wheelbase (cm/in)	110.0/43.3	113.1/44.5	115.5/45.5	118.4/46.6
I	Front Center (cm/in)	67.2/26.5	70.3/27.7	72.7/28.6	75.6/29.8
J	Chain Stay Length (cm/in)	42.8/16.9	★	★	★
K	Bottom Bracket Drop (cm/in)	1.2/0.5	★	★	★
L	Bottom Bracket Height (cm/in)	35.0/13.8	★	★	★
M	Fork Rake (cm/in)	4.0/1.6	★	★	★
N	Trail (cm/in)	9.5/3.8	9.5/3.8	9.4/3.7	9.3/3.7