

SCALPEL

FEDERWEG 110mm

RAHMENKONSTRUKTION

- Das 2010 Monocoque Scalpel kommt mit veraenderten Lagen. Das schafft nochmal 100 Gramm Gewichtersparnis.
- Neue Magnesium Daempferanlenkung reduziert das Gewicht des Rahmensets um weitere 30 Gramm
- Die unidirectionale Faser verlegungsoptimiert Halt und Steifigkeit des vorderen Rahmendreiecks
- Das Scalpel ist auch mit Hydrogeformten vorderen Rahmendreieck erhaeltlich
- Das Oversize-Unterrohr mit 58 mm Durchmesser fuer extreme Torsionssteifigkeit im Tretlagerbereich und explosive Kraftuebertragung
- Carbonfaser im Co-molding Prozess ist leichter und staerker als Schweissnaehte
- Neues Design der Sitzstrebenbruecke bringt groessere Seitensteifigkeit fuer eine besseres Spurverhalten, Bergauffahren und Sprinten
- Exklusive Nullgelenker Technology bietet 100 mm hinteren Federweg, perfekt fuer jede Cross Country Rennstrecke
- Null Gelenke bedeutet keine Gelenke, keine Lager, die gepflegt werden muessen und wesentlich weniger Gewicht
- BB30 Tretlager erlaubt es die leichteste Serienkurbelsatz der Welt einzusetzen, mit der Cannondale Hollowgram SL Kurbel
- Universal kompatibles Steuerrohr fuer Headshok, 1 1/8, 1.5" und 1.5" mit konifiziertem Steuerrohr
- Die integrierten Headshok Lager im Steuerrohr reduzieren das Gewicht noch weiter

GRÖSSEN

S, M, L, XL

GARANTIE

Lebenslange Garantie auf den Rahmen ohne Gewichtsbeschränkung

www.cannondale.com

SCALPEL

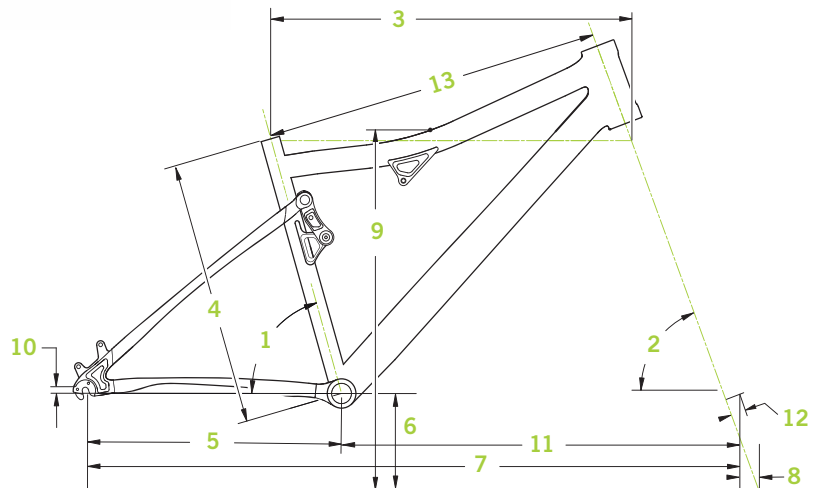

SPECIFICATIONS	SMALL	MEDIUM	LARGE	X-LARGE
1 Seat Tube Angle	73.5°	73.5°	73.5°	73.5°
2 Head Tube Angle	70°	70°	70°	70°
3 Horizontal Top Tube (cm)	55.9	59.7	62.2	64.8
4 Seat Tube Length (cm)	47	47	55.9	55.9
5 Chainstay Length (cm)	43.4	43.4	43.4	43.4
6 Bottom Bracket Height (cm)	31.8	31.8	31.8	31.8
7 Wheelbase (cm)	106.2	110	113.1	115.6
8 Fork Trail (cm)	7.1	7.1	7.1	7.1
9 Standover Height (cm)	71.4	73.7	77	79.2
10 Bottom Bracket Drop (cm)	1.1	1.1	1.1	1.1
11 Front Center Distance (cm)	63.5	67.1	70.4	72.6
12 Fork Rake (cm)	4.6	4.6	4.6	4.6
13 Actual Top Tube Length (cm)	53.9	56.4	59.5	62.4
All dimensions: suspension fully extended.				