

SCALPEL CARBON 29'ER/SCALPEL 29'ER

DAS SCHNITTIGE UND SUPERLEICHTE FULLY.

ES STIMMT: GROSSE RÄDER SIND EINFACH NICHT AUFZUHALTEN. WER EIN 29'ER RAD FÄHRT, HAT DIE GESETZE DER PHYSIK AUF SEINER SEITE. DAFÜR GIBT ES MEHRERE GRÜNDE.

DREHIMPULS

Manche schwören auf 29'er, weil ihr Design automatisch ermöglicht, beim Fahren Energie zu sparen. 29'er Räder haben etwas mehr Masse als 26-Zoll-Räder aufgrund längerer Speichen, größerer Reifen und größerer Laufraddurchmesser. Wenn diese Räder erst einmal in Bewegung sind, kann der Impuls der sich drehenden Masse den Fahrer problemlos durch schwierige Geländeabschnitte bringen, vor denen ein 26-Zoll-Rad kapitulieren müsste. Im Klartext bedeutet das: Der Fahrer spart Energie und er fährt schneller. Es erfordert zwar ein wenig mehr Energie, ein größeres Rad zum Rollen zu bringen, doch wenn es erst einmal in Bewegung ist, lässt es sich nicht so leicht aufhalten. Der springende Punkt ist, dass weniger Energie erforderlich ist, um ein 29'er weiter nach vorn zu treiben. Welchen Unterschied das ausmacht, spürt man am Ende der Tour.

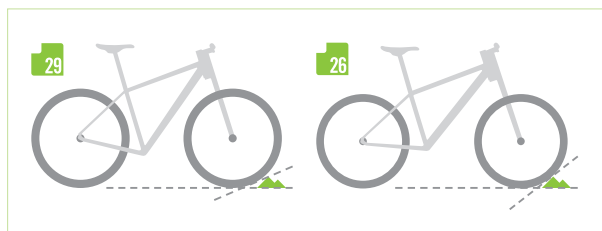

ANGRIFFSWINKEL

Einfach ausgedrückt, lassen sich beim Fahren Abschnitte, die mit einem kleineren Bike Probleme machen, mit einem 29'er ohne Schwierigkeiten bewältigen. Das liegt daran, dass der Annäherungswinkel des Rades bei einem 29'er geringer ist, was das Überrollen erleichtert. Auf dem Trail nähert sich also ein größeres Rad Hindernissen – Steinen, Wurzeln, Spurrillen und dergleichen – mit einem flacheren Winkel an. Dieser flachere Winkel versetzt das 29'er in die Lage, ein Hindernis zu überrollen, das ein 26'er verlangsamen oder gar zum Stehen bringen würde. Dadurch wird das Fahren nicht nur weitaus weniger anstrengend, auch die Unfallgefahr verringert sich. Stattdessen verschafft ein 29'er beim Fahren das wunderbare Gefühl, zu schweben.

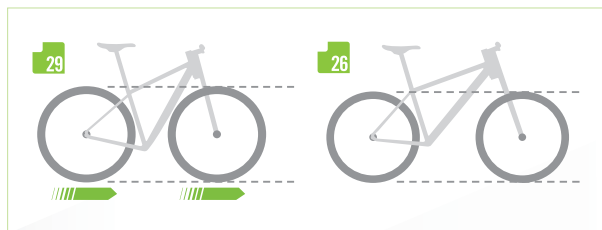

BESSERE TRAKTION

Eine größere Kontaktfläche mit dem Trail bedeutet bessere Kontrolle, bessere Traktion und besseres Bremsverhalten. Das verleiht Sicherheit in jeder Fahrsituation. Ein 29'er kann auf dem Trail klettern wie ein Diesel, wenden wie ein F1-Wagen und sich ansonsten wie ein Rallye-Wagen verhalten.

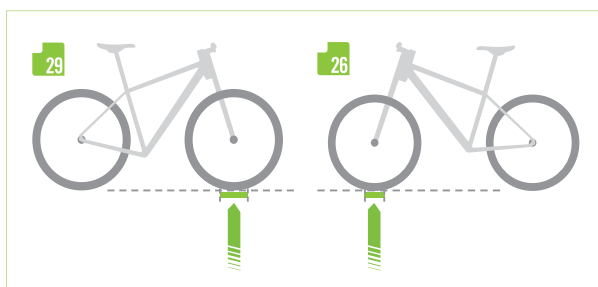

TRETLAGER-POSITION

Wenn es um die Position des Tretlagers geht, sind Cannondales 29'er wirklich ideal. Aufgrund der größeren Räder sitzt das Tretlager etwas höher als bei einem 26-Zoll-Bike, was mehr Freiraum für Bodenhindernisse schafft. Zudem hat ein 29'er Tretlager bedeutend mehr „Drop“ als ein 26'er, was bedeutet, dass das Tretlager im Verhältnis zu den Achsen viel tiefer sitzt. Dies sorgt für enorme Stabilität und zugleich für ein agiles Handling, so dass mit voller Kontrolle und optimaler Sicherheit ein hohes Fahrtempo gehalten werden kann.

Ein höher positioniertes Tretlager macht es möglich, beim Fahren schwierige Hindernisse auf dem Trail, etwa Baumstämme, besser zu überwinden. Ein niedriger positioniertes Tretlager verleiht Stabilität und ein Gefühl von Sicherheit. Ein 29'er von Cannondale bietet beide Vorteile.

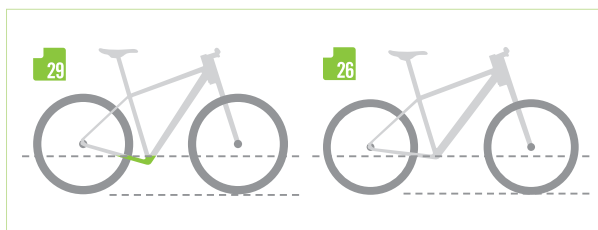

DAS BRANDNEUE SCALPEL 29'ER IST NICHT NUR SUPERLEICHT, SONDERN AUCH ENORM GESCHMEIDIG DANK VOLLFEDERUNG MIT 100 MM FEDERWEG.

Kaum hatte Cannondale sein erstes 29er Hardtail auf den Markt gebracht, wurden bereits Rufe nach einer Fully Version laut. Kein Problem! Der einfache Weg hätte darin bestanden, eines unserer bereits vorhandenen Designs zu nehmen und ihm ein Stretching zu verpassen, damit es die großen 29er Reifen verkraftet. Aber mit simplen Antworten gibt Cannondale sich bekanntlich nicht zufrieden. Schließlich geht es nicht um eine einfache, sondern um die beste Lösung. Wenn wir schon ein 29'er mit Vollfederung bauen, dann machen wir es richtig. Die Kreation dieses neuen Meisterstücks begann sprichwörtlich auf dem Papier. Als nächstes nahmen wir bestimmte Elemente der Modelle Flash 29'er, Scalp, RZ und OverMountain. Diese Elemente passten wir an und kombinierten sie dann zu einem völlig neuen 29'er Fahrgestell, das den drei größten Herausforderungen gerecht werden sollte, mit denen ein 29'er konfrontiert wird:

GEWICHT. STEIFIGKEIT. HANDLING.

Die erste Herausforderung besteht das neue Scalpel 29'er mit Bravour: Mit nur 1.850 Gramm Gewicht ist es mit großem Abstand der leichteste erhältliche 29'er Rahmen mit Vollfederung. Kombiniert mit den Gewichtseinsparungen, die mit der System Integration von Lefty Gabel, OPI Vorbau und Hollowgram SL Kurbeln möglich sind, entsteht ein Paket, bei dem selbst die meisten 26-Zoll-Räder abspecken müssten, um mithalten zu können.

Auch in punkto Steifigkeit liegt das Scalpel 29'er ganz weit vorn: Die BallisTec Carbon Konstruktion und das bei unseren OverMountain Bikes bewährte ESC-TC System mit seinen Steifigkeit erhöhenden Features stellen sicher, dass das schnittige Fahrgefühl und die sofortige Kraftübertragung des 26" Scalpel bei seinem 29" Namensvetter erhalten bleiben.

Auf das, was wir beim Handling erreichen konnten, sind wir besonders stolz: Mit seiner auf Leistung ausgelegten Konstruktion verfügt das Scalpel 29'er über eine Geometrie und ein Trailverhalten, die an das stabile und zugleich agile Fahrgefühl unserer Flash Carbon Hardtails erinnern – keine leichte Aufgabe, wenn 100 mm Federweg hinzukommen.

Fazit: Das Scalpel 29'er trägt DNA, Technologie, Fahrgefühl und Namen von bewährten Bikes in sich, um letztendlich eine brandneue Klasse von Trail-Raketen zu erschaffen. 29 Zoll rasante Geschwindigkeit.

FEATURES

1. SUPERLEICHTE KONSTRUKTION.

Ohne Wenn und Aber: Der Rahmen des Scalpel 29'er hat ohne Dämpfer ein Gewicht von nur 1.850 Gramm und ist damit mehr als 200 Gramm leichter als seine Mitbewerber. Damit ist er der leichteste 29-Zoll-Rahmen der Welt. Mit 100 mm Federweg. Mit Vollfederung. Diesen unübertroffenen Carbonrahmen gibt es nur von Cannondale.

2. ZERO-PIVOT SITZSTREBEN

Das Scalpel 29'er hat sich bewusst das erfolgreiche Design des Scalpel Originals zum Vorbild genommen und dabei die ultraleichte Zero Pivot Technologie bei den Sitzstreben eingesetzt. Die präzise abgestimmte Nutzung der Faserrichtung und das anspruchsvolle Carbon-Layup verleihen den Streben vertikale Nachgiebigkeit bei gleichzeitiger hervorragender Seiten- und Verwindungssteifigkeit für erstklassige Kraftübertragung. (Die Aluminium-Version enthält wie das Jekyll bei den Ausfallenden das ESC-TC System mit Doppellagern anstelle des Zero-Pivot Systems.)

3. C-SPAN SITZSTREBENBRÜCKE

Die Sitzstreben des Scalpel 29'er sind durch eine robust verschraubte Brücke miteinander verbunden, die auch als Achsenklemme für die überdimensionierte Dämpferverbindungs-Steckachse fungiert. Dadurch werden beide Streben zusammengehalten und die Nachgiebigkeit bedeutend reduziert. Die daraus resultierende Steifigkeit von Sitzstrebe und Verbindung ist einer der Schlüsselfaktoren für das solide und zugleich supergeschmeidige Fahrgefühl des Scalpel 29'er.

4. KÜRZERES SI STEUEROHR

Eine kürzere Version des SI Steuerrohrs, eines der Markenzeichen von Cannondale, ermöglicht eine optimale Schritthöhe in Verbindung mit den größeren Rädern. Ein neues Spacer-System stellt nahtlose Kompatibilität mit den Lefty Gabeln sicher.

5. 100 MM LEFTY 29'ER

Eine neue Lefty mit 100 mm Federweg wurde eigens für den Einsatz bei 29'ern optimiert. Ob Carbon oder OPI Aluminium, ob XLR oder PBR Dämpfer: Mit ihrer unübertroffenen Steifigkeit, Geschmeidigkeit und Leichtigkeit ist die Lefty das perfekte Frontend für ein 29'er.

6. SUPERKURZE KETTENSTREBEN

Das Scalpel 29'er hat die kürzesten Kettenstreben, die es bei einem 29'er Fully gibt. Das sorgt für agileres Handling, bessere Hinterradtraktion, präzise Manövrierbarkeit bei Abfahrten und unübertroffenes Kletterverhalten. Technisch gesprochen: Ein runderer Tritt, weniger Torsionskräfte und sofortige Kraftübertragung. Wer sich auf einem Flash wohl fühlt, wird das neue Scalpel lieben.

7. ECS-TC SYSTEM FÜR VERBESSERTE STEIFIGKEIT IM ZENTRUM

Inspiziert von bewährten Elementen unserer OverMountain Bikes verwendet das Scalpel 29'er durchgehende 15 mm Steckachsen, die an beiden Seiten geklemmt sind, so dass beide Seiten fest miteinander verbunden sind und die Systemsteifigkeit bedeutend erhöht wird. Die Aluminiumversion hat zudem Doppellager am hinteren Ausfallende. Zusammen mit der superleichten aber sehr robusten Dämpferverbindung erhöhen sie die Steifigkeit im Zentrum und sorgen für optimale Kontrolle.

SCALPEL CARBON 29'ER/SCALPEL 29'ER

DAS SCHNITTIGE UND SUPERLEICHTE FULLY.

8. X12 HINTERACHSENSYSTEM

Das Scalpel 29'er verwendet das X12 System für bessere, spielfreie Klemmung in Achsen- und Radialrichtung bei anspruchsvollen Abfahrten. Es bietet die Steifigkeit einer durchgehenden 12 mm Steckachse bei gleichzeitigem schnellen Radwechsel und den Vorteilen eines Schnellspanners. Wer XC Modelle in seinem Rennstall hat, wird erfreut darüber sein, dass das X12 System zu 135 mm Breite konvertierbar ist für Einheitlichkeit unter Cross-Country-Maschinen.

9. REIFENFREIHEIT

Ein versetztes Sitzrohr gibt Raum für Reifen mit einer Breite von bis zu 2,3 Zoll – perfekt für alle, die auch gern mal durch den Schlamm brettern.

10. SITZROHR UND TRETLAGERBEREICH AUS EINEM STÜCK MIT BBULKHEAD VERSTÄRKUNG

Schiffe und Flugzeuge verfügen über Bulkheads und auch Cannondale verwendet sie, denn in Bezug auf Nominalgewicht sorgen sie für eine signifikante Verstärkung von Stärke und struktureller Integrität. Das Scalpel 29'er verfügt über ein Unterrohr, dessen Muffe am Ende geschlossen ist und so ein Bulkhead bildet, das die Steifigkeit an der Verbindungsstelle von Unterrohr und Tretlager erhöht. Der aus einem Stück geformte Tretlagerbereich plus BBulkhead sorgt für ultimative Stärke und Kraftübertragung.

11. BALLISTEC CARBON

Cannondales superstarke, extrem widerstandsfähige Carbonkonstruktion. Ultrastarke Fasern, die ursprünglich für ballistische Panzerung entwickelt wurden, dienen zusammen mit stoßfesten Schmelzharzen als grundlegende Strukturmaterialien für die Rahmenkonstruktion, während hochmodulare Carbonfasern strategisch eingesetzt werden, um die Steifigkeit zu erhöhen. BallisTec Carbon ist leichter und steifer als Aluminium, stabiler und beständiger als Stahl und eignet sich perfekt für die harten Anforderungen des Cross-Sports.

12. PRESSFIT, VOLLCARBON BB30

Wer mit explosiver Kraftübertragung fährt, stößt manchmal auf das Problem, dass durch zuviel Flex im Tretlagersystem kostbare Energie vergeudet wird. Cannondales überdimensioniertes Press-Fit BB30 System und das Vollcarbon-Tretlagergehäuse sorgen dafür, dass beim Fahren nicht die geringste Energie verschwendet wird. So kann es immer mit voller Kraft vorwärts gehen.

GRÖSSEN

S, M, L, XL,

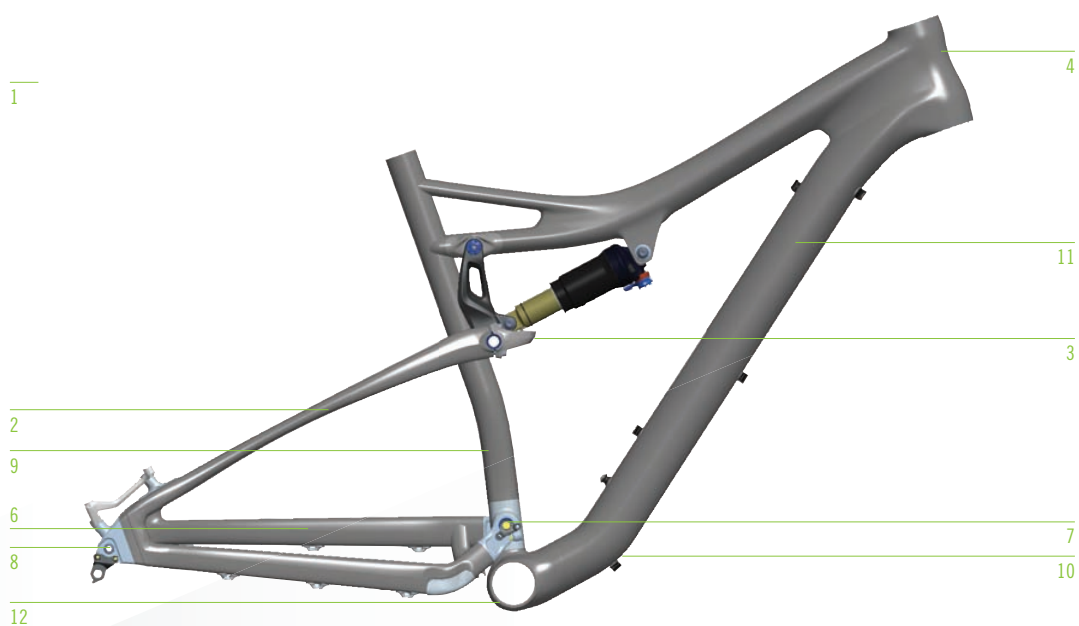

SCALPEL CARBON 29'ER

DAS SCHNITTIGE UND SUPERLEICHTE FULLY.

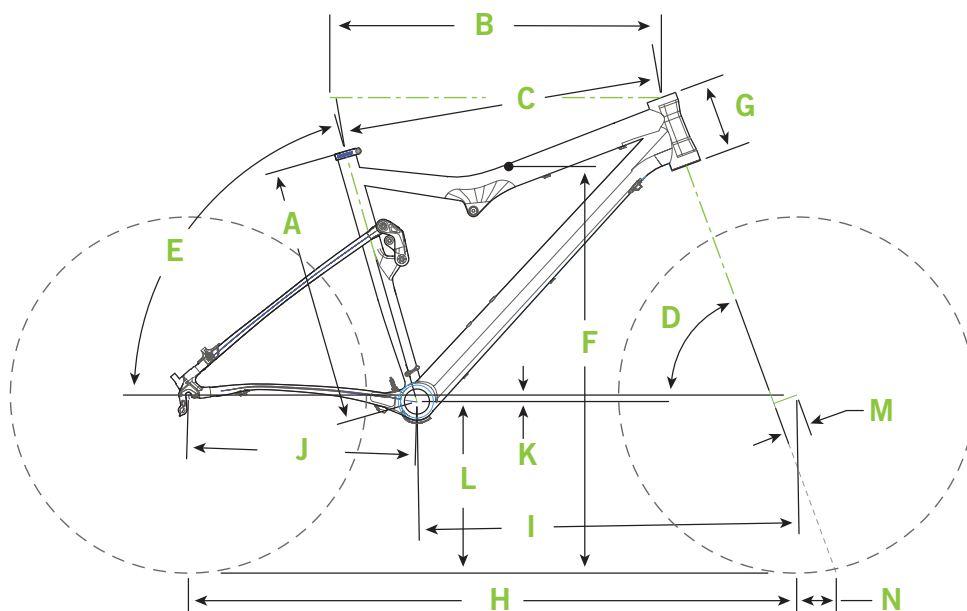

SPECIFICATIONS	SMALL	MEDIUM	LARGE	X-LARGE
A SEAT TUBE LENGTH (CM/IN)	42.0/16.5	44.5/17.5	48.5/19.1	53.5/21.1
B TOP TUBE HORIZONTAL (CM/IN)	56.9/22.4	59.3/23.3	61.7/24.3	64.1/25.2
C TOP TUBE ACTUAL (CM/IN)	53.5/21.1	55.5/21.9	57.8/22.8	60.5/23.8
D HEAD TUBE ANGLE	70.5°	71.0°	71.2°	71.4°
E SEAT TUBE ANGLE EFFECTIVE	73.5°	*	*	*
F STANDOVER (CM/IN)	73.6/29.0	74.7/29.4	75.6/29.8	77.2/30.4
G HEAD TUBE LENGTH (CM/IN)	12.2/4.8	*	*	*
H WHEELBASE (CM/IN)	108.2/42.6	110.0/43.3	112.2/44.2	114.3/45.0
I FRONT CENTER (CM/IN)	64.0/25.2	65.9/25.9	68.0/26.8	70.2/27.6
J CHAIN STAY LENGTH (CM/IN)	44.4/17.5	*	*	*
K BOTTOM BRACKET DROP (CM/IN)	3.8/1.5	*	*	*
L BOTTOM BRACKET HEIGHT (CM/IN)	33.2/13.1	*	*	*
M FORK RAKE (CM/IN)	4.5/1.8	*	*	*
N TRAIL (CM/IN)	8.3/3.3	8.0/3.1	7.8/3.1	7.7/3.0

FULL SUSPENSION 29'ER

SCALPEL 29'ER

DAS SCHNITTIGE UND SUPERLEICHTE FULLY.

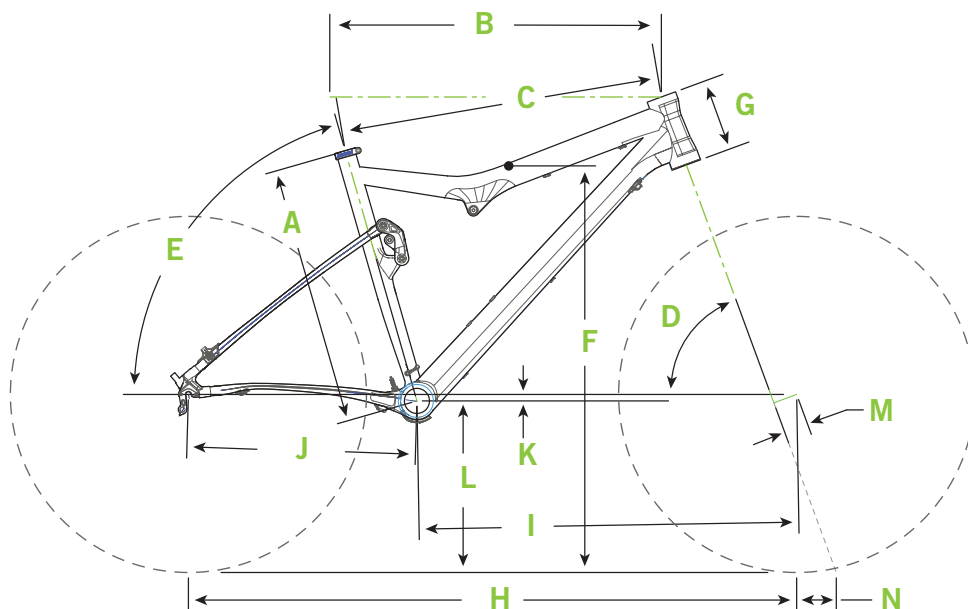

SPECIFICATIONS	SMALL	MEDIUM	LARGE	X-LARGE
A SEAT TUBE LENGTH (CM/IN)	41.1/16.2	44.5/17.5	48.5/19.1	53.5/21.1
B TOP TUBE HORIZONTAL (CM/IN)	56.9/22.4	59.3/23.3	61.7/24.3	64.1/25.2
C TOP TUBE ACTUAL (CM/IN)	53.2/20.9	55.3/21.8	57.8/22.8	60.8/23.9
D HEAD TUBE ANGLE	70.5°	71.0°	71.2°	71.4°
E SEAT TUBE ANGLE	73.9°	73.7°	73.5°	73.3°
F STANDOVER (CM/IN)	73.5/28.9	75.1/29.6	75.3/29.7	76.6/30.2
G HEAD TUBE LENGTH (CM/IN)	12.2/4.8	*	*	*
H WHEELBASE (CM/IN)	108.2/42.6	110.0/43.3	112.2/44.2	114.3/45.0
I FRONT CENTER (CM/IN)	64.0/25.2	65.9/25.9	68.0/26.8	70.2/27.6
J CHAIN STAY LENGTH (CM/IN)	44.4/17.5	*	*	*
K BOTTOM BRACKET DROP (CM/IN)	3.8/1.5	*	*	*
L BOTTOM BRACKET HEIGHT (CM/IN)	33.2/13.1	*	*	*
M FORK RAKE (CM/IN)	4.5/1.8	*	*	*